

D UNBEDINGT BEACHTEN !

Montage: Die Montage dieses Erzeugnisses bitte nur von einem autorisierten Elektrofachmann unter Beachtung der geltenden nationalen Vorschriften (D: VDE 0100, Teil 701) vornehmen lassen. Notwendigkeit eines FI-Schutzschalters beachten! Bei Nichtbeachtung erlöschen unsere Garantie- und Haftungsverpflichtungen, es kann Lebensgefahr bestehen. Schutzbereich um Badewanne und Dusche beachten! Beim Bohren Strom, Gas- und Wasserleitungen beachten. Vor Beginn Strom alpolig abschalten (Sicherungskasten!). Das beigelegte Befestigungsmaterial ist Standardmaterial und nicht für jeden Untergrund geeignet. Gegebenenfalls Spezialbefestigungsmaterial verwenden.

Die Netzanschlussleitung darf nicht gequetscht werden und die Mantelisolierung muss bis in den Schrank hineinführen. Einzelleitungen dürfen keinesfalls eine metallische Rückwand (z.B. Alu-Tapete, Metallrohre ...) oder metallische Gehäuseeile (Schrankschrankhänger, Aluminium-Spiegelschränke) berühren können. Spiegelschränke mit Anschlussleitung: Elektroanschluss muss in einer geschlossenen Wandanschlussdose (Montage-Bild) erfolgen! Die Mantelisolierung der Anschlussleitung muss dabei bis in die Dose hineinführen. Schutzleiter (grün/gelb) des Spiegelschranks mit Schutzleiter (grün/gelb) der Netzleitung verbinden!
Schrang muss waagrecht und windungsfrei hängen. Nach der Montage Festigkeit des Schrankes an der Wand prüfen!

Pflege, Reinigung: Oberflächen nur mit einem feuchten Tuch reinigen, evtl. milden Allzweckreiniger verwenden. Keine scheuernden oder lösmittelhaltigen Reinigungsmittel oder scheuernden Schwämme benutzen. Alu-Schränke: keine Säuren! Kunststoffschränke: Einige Kosmetika können die Oberfläche angreifen, wenn sie nicht sofort abgewischt werden. Kontakt mit Nagellackentferner, Haarlack ..., aber auch ätherischen Ölen vermeiden. Kristallglaspiegel nur mit einem weichen Tuch reinigen. Hartnäckigen Schmutz hier mit klarem Wasser und ausgewrungenem Leder beseitigen. Bitte für Spiegel niemals chemische Reinigungsmittel verwenden. Sollten Schubkästen einmal schwergängig sein, Führungen leicht einfetten.

Garantie: Wir gewähren ab Verkaufstag eine Garantie von 2 Jahren. Ausgeschlossen von dieser Garantie sind Schäden durch nicht fachgerechte Montage, unsachgemäße Behandlung sowie Verschleißteile wie Lampen und Starter. Bei Reparaturen bitte nur Originalteile verwenden, Elektroreparaturen nur vom Elektrofachmann ausführen lassen. Beides gilt besonders auch für die Anschlussleitung! Keine Änderungen am Erzeugnis vornehmen! Bei Nichtbeachtung dieser Punkte müssen wir jede Haftung ablehnen, der Garantieanspruch geht verloren. Bei Reklamationen: Kaufbeleg + graues QS Feld (auf Blatt II) an Jokey schicken. Unser Kundendienst hilft Ihnen bei Problemen. Für Hinweise und Anregungen sind wir immer offen.

Änderungen vorbehalten!

RO AVEȚI ÎN VEDERE NEAPĂRAT !

Montare: Montarea acestui produs va fi efectuată numai de un specialist autorizat în domeniul electric, respectând prevederile în vigoare. Nerespectarea duce la expirarea obligativităților noastre de garanție și răspundere, există pericol de moarte. Atenție la distanța de siguranță față de cadă/duș! La efectuarea unor găuri se va avea în vedere poziția conductelor de curent, gaz și apă. Se va deconecta la debutul montării (Căsetă de siguranță). Materialul de fixare livrat este material standard și nu se pretează pentru orice suprafață de montare. Eventual se va folosi material special de fixare. Cablul de la rețeaua de curent nu poate fi strivit și cablul trebuie să fie prevăzut cu izolație de înveliș până la punctul de intrare în dulap. Cablurile individuale nu trebuie să poată atinge un perete posterior din metal (de ex. tapet din aluminiu) sau piese din metal ale carcasei (dispozitive de agățare ale dulapului, dulapuri din aluminiu cu oglindă). Dulapuri cu oglindă cu îndrumări pentru conectare: racordarea electrică trebuie să fie efectuată la o doză de racordare închisă, de perete (imagine)! Izolația de înveliș a conductelor de racordare trebuie să ducă în acest caz până la doză. Se va conecta cablul de protecție (verde/galben) al dulapului cu oglindă cu cablul de protecție (verde/galben) al conductei de rețea! Dulapul trebuie să atârne orizontal și fără legături! După montare se va verifica rezistența dulapului pe perete.

RO AVEȚI ÎN VEDERE NEAPĂRAT !

Îngrijire, curățare:

Suprafețele vor fi curățate doar cu o cârpă umedă, eventual folosind un detergent general fin. Nu se vor folosi detergenți de curățat prin frecare sau care conțin solvenți ori bureți de frecat. Dulapuri din aluminiu: Nu folosiți acizi! Dulapuri din plastic: Unele produse cosmetice pot ataca suprafața, dacă nu sunt șterse imediat. Se va evita contactul cu acetona, spray de păr, ... dar și uleiuri eterice. Oglinda din cristal va fi curățată doar cu o cârpă moale. Murdăria mai puternică va fi îndepărtată cu apă curată și o piele stoarsă. Pentru curățarea oglinzii nu se vor folosi în nici un caz detergenți chimici. Dacă sertarele vor aluneca vreedată greu, aplicați puțină grăsime pe șinele de ghidare.

Garantie: Durata garanției: vezi ambalajul. Sunt excluse din această garanție pagubele datorate unei manipulări inadecvate, neconforme precum și piesele de uzură precum becuri și dispozitiv de pornire. În cazul unor reparaturi se vor folosi numai piese originale, reparaturile la partea electrică vor fi efectuate numai de personal de specialitate, nu se vor aduce modificări produsului. În caz contrariu va trebuie să refuzăm orice preluare de răspundere, se pierde dreptul la garanție. Serviciul nostru de asistență a clienților vă ajută la orice problemă. Suntem deschiși oricând pentru sugestiile și indicațiile dvs.

Cu rezerva unor modificări și erori.

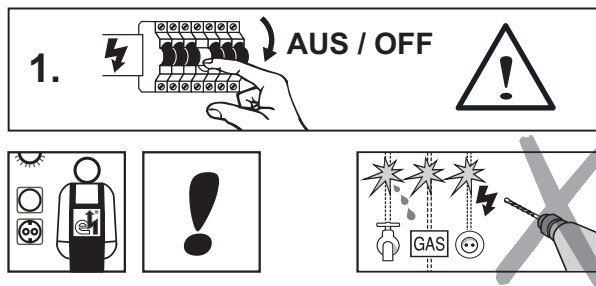

Bei Reklamationen diesen Abschnitt (Kopie) **zusammen mit dem Kaufbeleg** an Jokey schicken. If there is a problem send this coupon (or copy) **together with the receipt** back to Jokey.

QS

→ Jokey Service

430713934

11 12120 / 09 / 2018

Jokey Plastik Sohland GmbH Service Industriestr. 4 D - 02689 Sohland / Spree
Tel.: +49(0)35936 / 36-0 Tel. Service: +49(0)35936 / 36-2265 email: js.service@jokey.com
Fax: +49(0)35936 / 36-2222 Fax Service: +49(0)35936 / 36-2281 http://www.jokey-online.com

11 12120

A	2 x	
B	2 x	
C	8 x	
D	2 x	

SCHUTZBEREICH / DOMENIU DE PROTECTIE



F	Zone de protection	GB	Safety area	SLO	Zaščitno območje	DK	Sikkerhedsafstand
TR	Korunma bölümlü	CZ	Ochranné pásmo	I	Zone de protezione	FIN	Turva-alue
RUS	Защитная зона	SK	Ochranné pásmo	HR	Zaštiteno područje	GR	Περιοχή προστασίας
NL	Veiligheidsruimte	H	Védett terület	E	Zona de protección		
PL	Strefa ochronna	BG	Зашитен участък	P	Zona de protecção		

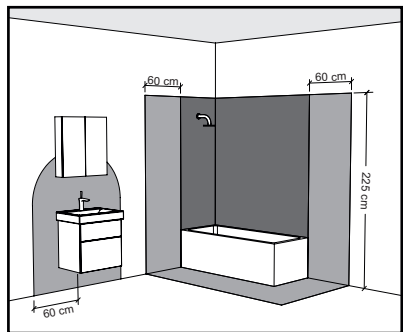

- Zone 1
- Zone 2
- Zone 3

A x B x C

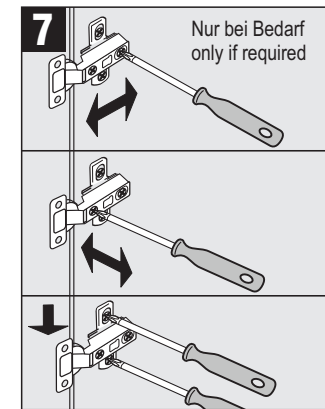
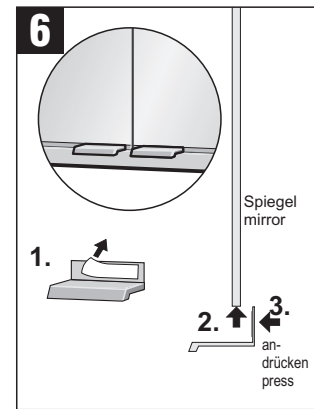
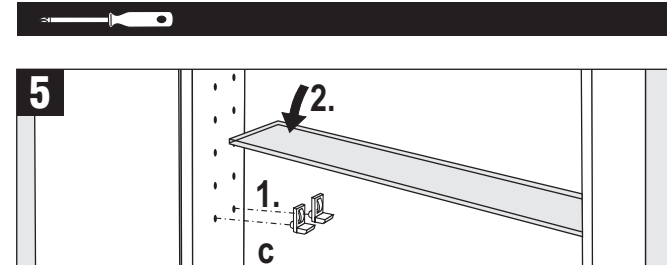
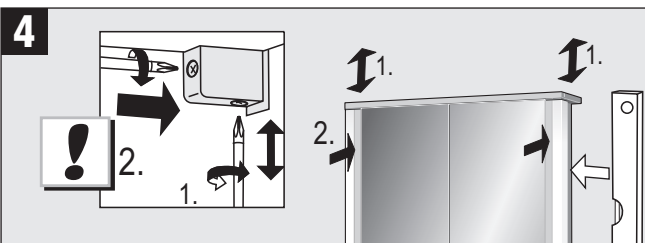
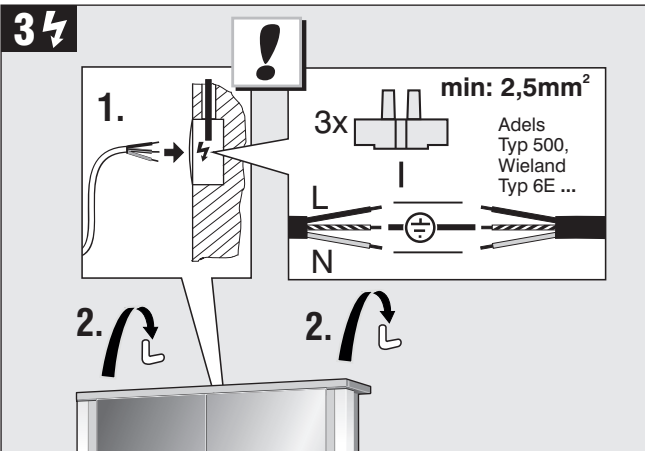
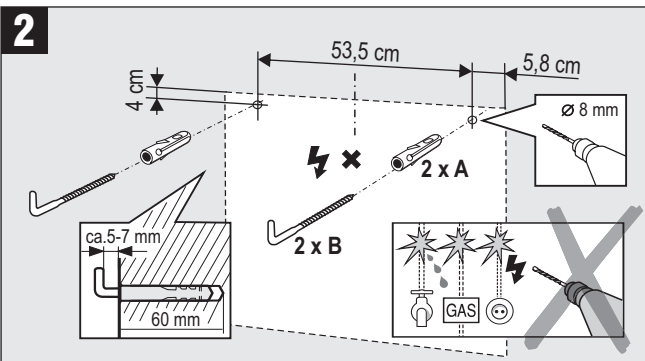
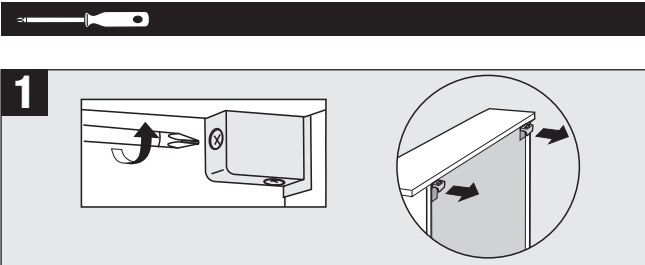
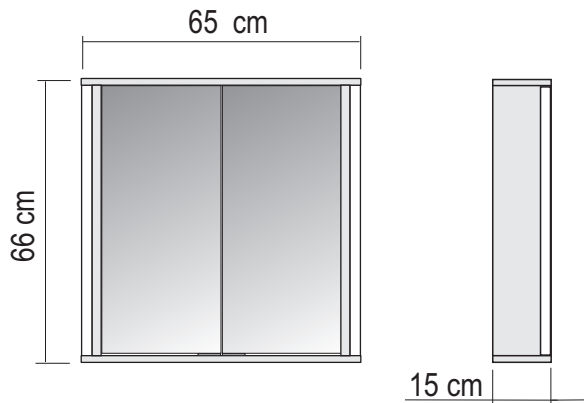

ERSATZTEILE / PIESE DE SCHIMB

F	Pièces d'échange	GB	Spare parts
TR	Yedek parçalar	SLO	Rezervni deli
RUS	Запасные части	I	Pezzi ricambio
NL	Onderdelen	HR	Pričuvni dijelovi
PL	Części zamienne	E	Piezas de recambio
CZ	Náhradní díly	P	Peças sobresselentes
SK	Náhradné diely	DK	Reservevedele
H	Tartalék részek	FIN	Varaosat
BG	Резервни части	GR	Ανταλλακτικά

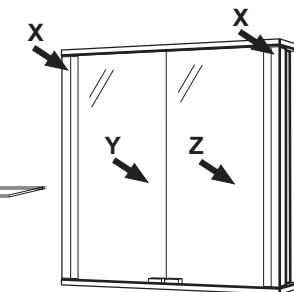

U Leuchte T5, G5, 14W / lighting:



Bestellbeispiel / ordering example: 11 12120 / X

